

Typ RLK-Z

Dalším logickým vývojem typu RLK je rampa RLK-Z. Rampa je třídílná a je určena pro vestavbu do vozidel s malou vnitřní výškou. Rovněž se velmi lehce obsluhuje.

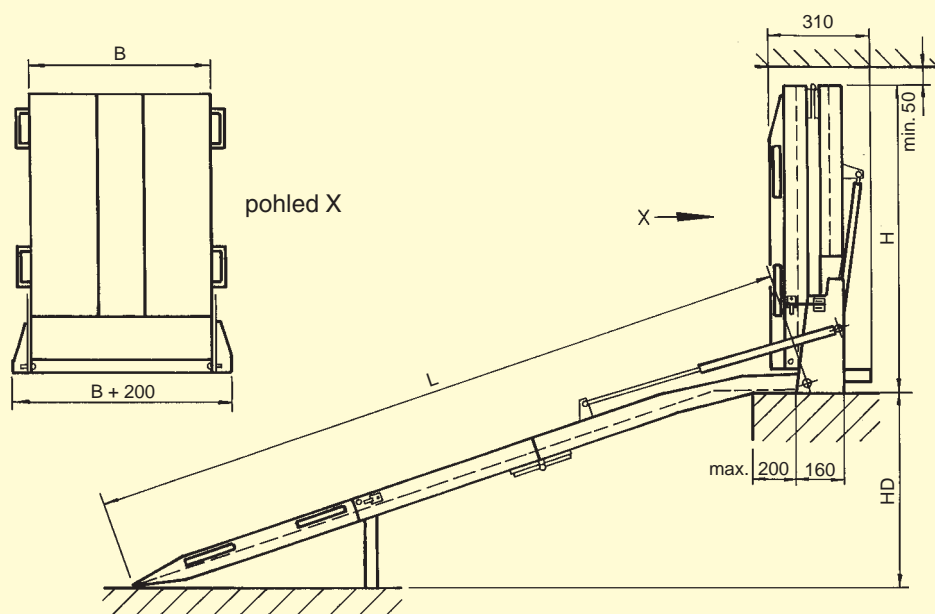

obj. č.	typ	délka L (mm)	šířka B (mm)	výška H (mm)	výškový rozdíl (mm)		zátížení (kg)	hmotnost (kg)
					min. (15%)	max. (30%)		
086.00.001	RLK - Z	2200	825	805	235	535	350	41
086.00.002	RLK - Z	2400	825	875	265	595	350	43
086.00.003	RLK - Z	2700	825	980	315	695	350	47
086.00.004	RLK - Z	2900	825	1045	345	755	350	49



Ostatní rozměry dle poptávky