

## Typ RAS

Tyto hliníkové nájezdy typu RAS jsou vyrobeny z vysoce pevné hliníkové slitiny. Jízdní plocha je protiskluzová s korundovým povrchem.

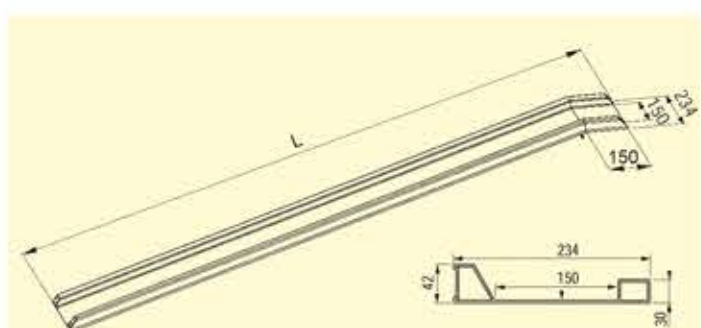

obj. č.	typ	délka L (mm)	výškový rozdíl (H) u 20% stoupání (mm)	zátížení (kg/pár)	hmotnost (kg/ks)
082.20.000	RAS	2000	365	380	8
082.20.001	RAS	2500	465	380	10
082.20.002	RAS	3000	565	360	12

## Typ RAS-F

Sklápěcí provedení zaručuje možnost umístění nájezdů do úzkého prostoru.

Ostatní rozměry dle poptávky

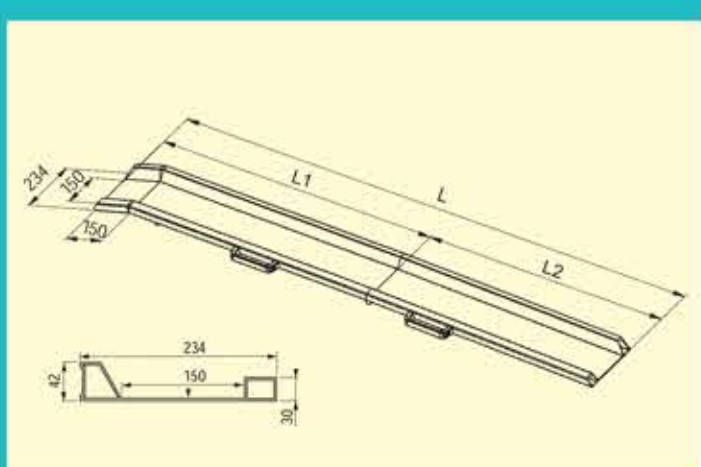

obj. č.	typ	délka L (mm)	rozměry (mm)		výškový rozdíl (H) u 20% stoupání (mm)	zátížení (kg/pár)	hmotnost (kg/ks)
			L 1	L 2			
082.10.002	RAS - F	2000	1100	900	365	300	9
082.10.000	RAS - F	2500	1350	1150	465	300	11
082.10.001	RAS - F	3000	1600	1400	565	280	13

12

## Typ RAS-W

Hliníkové nájezdy typu RAS-W jsou bezpečnou a rychlou pomůckou pro ošetřovatele. Rampy s kuličkovými ložisky se pohybují po nerezové hřídeli, která je pevně namontována do vozidla. Během jízdy jsou rampy zaklapnuty do sebe a zabezpečeny držákem. Jízdní plocha je protiskluzová s korundovým povrchem.

K obsahu dodávky patří:

- 1 pár nájezdů typu RAS-W
- 1 nerezová hřídel dlouhá 1 800 mm
- materiál k upevnění hřídele
- 2 ks držáků k zajištění nájezdových ramp v základním postavení

Ostatní rozměry dle poptávky

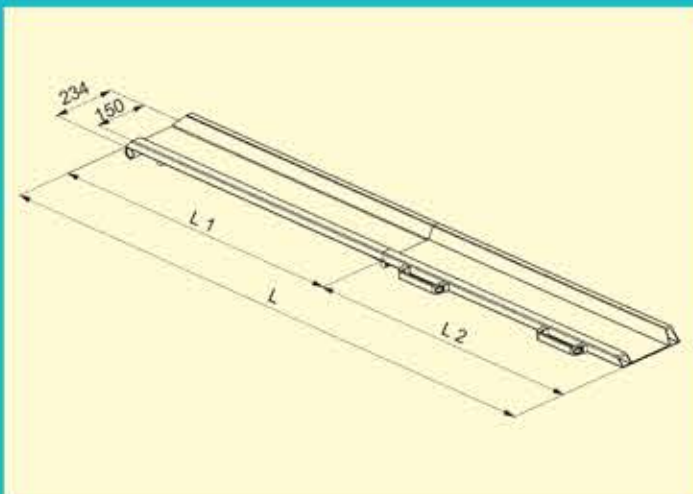
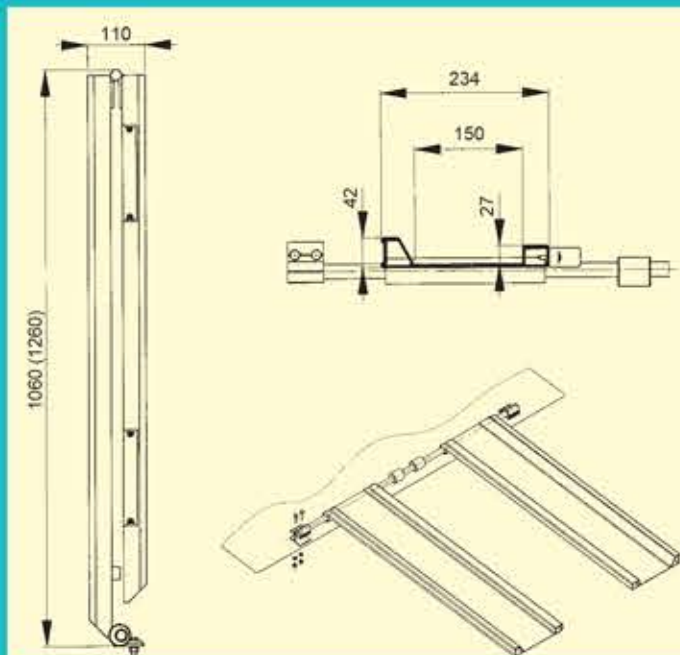

obj. č.	typ	délka L (mm)	rozměry (mm) L 1 L 2	zátížení (kg/pár)	hmotnost (kg/ks)
082.10.021	RAS - W	2000	1040 960	300	9
082.10.022	RAS - W	2400	1240 1160	300	11

13