

Typ ABS

S těmito nájezdy mohou být bez problémů přemostěny větší výškové rozdíly. Osvědčená konstrukce nabízí vysoké zatížení při malé vlastní hmotnosti. Jízdní plocha je protiskluzová. Při přepravě jsou nájezdy položeny vzájemně do sebe.

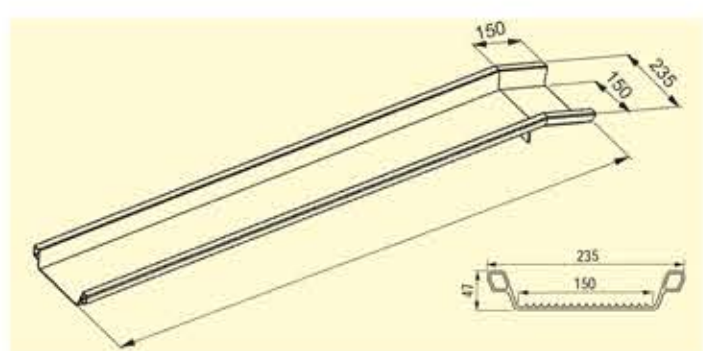

obj. č.	typ	vnitřní jízdní šířka (mm)	délka (mm)	vnější šířka (mm)	zatížení (kg/pár)	výškový rozdíl (HD) u 20% stoupání (mm)	hmotnost (kg/ks)
082.00.004	ABS	150	1000	235	700	165	5
082.00.005	ABS	150	1500	235	600	265	6
082.00.001	ABS	150	2000	235	500	365	8
082.00.002	ABS	150	2500	235	400	465	10
082.00.003	ABS	150	3000	235	350	565	12

Typ ABS-F

Další variantou je sklápěcí verze, která je vhodná k umístění nájezdů na malém prostoru nebo k přepravě nájezdů osobním automobilem.

Ostatní délky dle poptávky

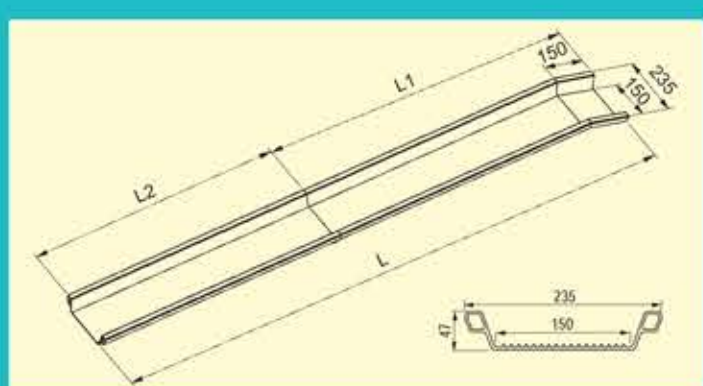

obj. č.	typ	délka L (mm)	rozměry (mm) L 1	L 2	vnitřní jízdní šířka (mm)	vnější šířka (mm)	zatížení (kg/pár)	výškový rozdíl (H) u 20% stoupání max. (mm)	hmotnost (kg/ks)
082.55.005	ABS - F	1500	850	650	150	235	400	265	7
082.55.001	ABS - F	2000	1100	900	150	235	400	365	9
082.55.002	ABS - F	2500	1350	1150	150	235	350	465	11
082.55.003	ABS - F	3000	1600	1400	150	235	300	565	13

10



Typ ABS-Z

Především ve vozidle s malým vnitřním prostorem nabízejí třídišné sklápěcí nájezdy ABS-Z optimální řešení.

Tyto hliníkové nájezdy vyrobené z tláčeného profilu nabízejí ideální poměr mezi vlastní hmotností a zatížením.

S vnitřní šířkou 150 mm jsou tyto nájezdy velmi vhodné také k najíždění invalidních vozíků s různou šířkou stopy.



Ostatní délky dle poptávky

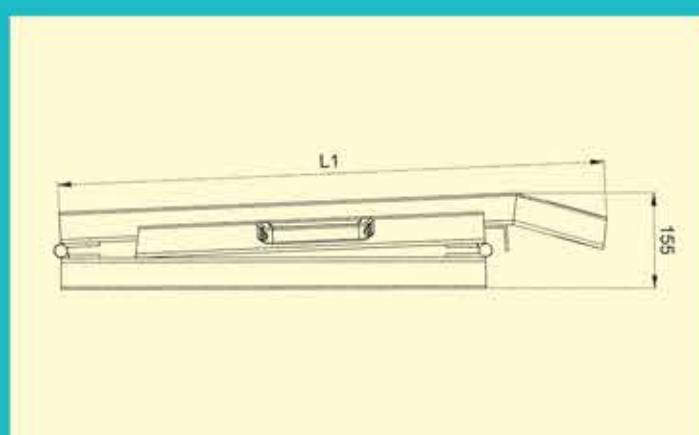
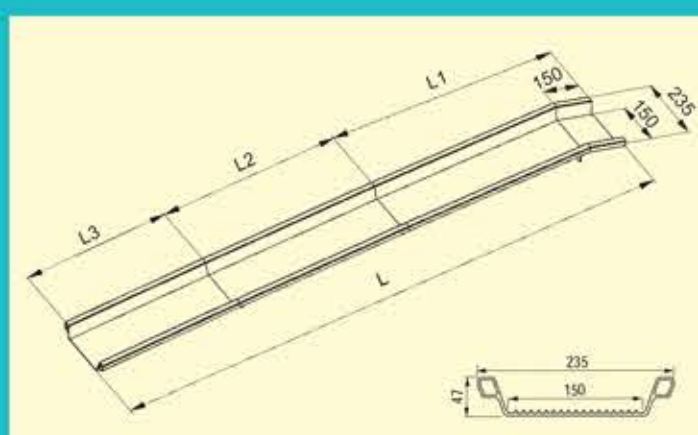

obj. č.	typ	délka L (mm)	rozměry (mm) L 1	L 2	L 3	vnitřní jízdní šířka (mm)	vnější šířka (mm)	zatížení (kg/pár)	výškový rozdíl (H) u 20% stoupání max. (mm)	hmotnost (kg/ks)
082.66.001	ABS - Z	2035	850	650	535	150	235	400	370	9
082.66.002	ABS - Z	2785	1100	900	785	150	235	325	520	12
082.66.003	ABS - Z	3535	1350	1150	1035	150	235	250	670	14

11