

TYP VFR 185

až 80000 kg/pár

Tyto rampy slouží k nakládání nejtěžších stavebních strojů s hmotností až **80 tun**.

Dvoudílné rampy s podpěrnou patkou



Další řešení na přání zákazníka – kolové prohlubně pro roztažitelnou ložnou plochu podvalníku

Profil je konstruován tak, aby z něho mohly být vyrobeny také nájezdové klíny, zakrytí kolových prohlubní nebo další jiná řešení na přání zákazníka.

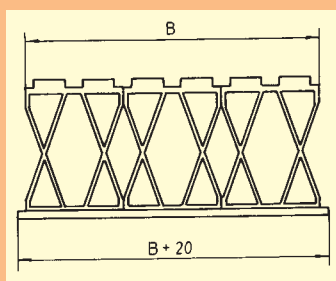

Příčný řez profilem VRV 185

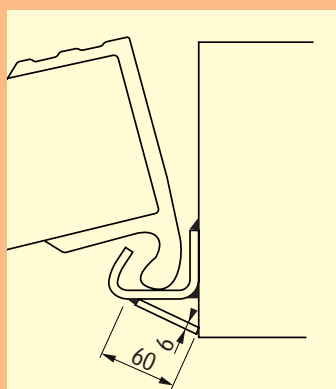

Závěsná varianta ve vodícím nájezdu

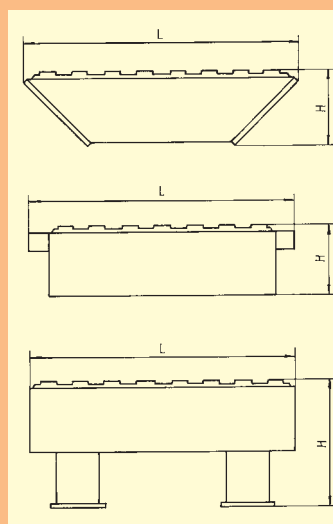

Různé vložky kolových prohlubní pro podvalníkové návěsy

