



TYP AVS 200

až 11250 kg/pár

Tyto rampy jsou vhodné pro nakládání těžkých vozidel, jako jsou bagry, nakladače nebo vysokozdvizné vozíky, které jsou vybaveny pneumatikami nebo gumovými pásy. Jízdní plocha je ve spodní části nájezdové plochy zpevněna, což podstatně prodlužuje životnost nájezdů. Rampy mohou být dodávány na přání zákazníka jak s ochrannými okraji tak i bez nich nebo jen s jednostranným okrajem. Všechny nájezdy je možno také obrázet ve sklápěcím provedení. Zvolit můžete také nájezdy, které jsou vybaveny pružinovým zvedákem (viz strana katalogu 22).



délka (mm)	vnitřní jízdní šířka (A) (mm)	vnější šířka (B) (mm)	zatížení (kg/pár) rozvor náprav 2,0 m	výškový rozdíl H u 30% stoupání (mm)	hmotnost (kg/ks)	obj. č.	
						bez okraje	s okrajem
2840	450	580 (+20)	11240	850	59	200.01.003	200.00.003
3440	450	580 (+20)	11180	1030	70	200.01.006	200.00.006
4240	450	580 (+20)	8500	1270	85	200.01.010	200.00.010
4440	450	580 (+20)	7950	1330	89	200.01.011	200.00.011
5040	450	580 (+20)	6650	1510	100	200.01.014	200.00.014
5240	450	580 (+20)	6310	1570	104	200.01.015	200.00.015

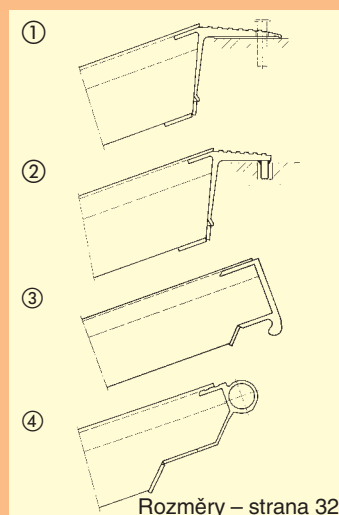
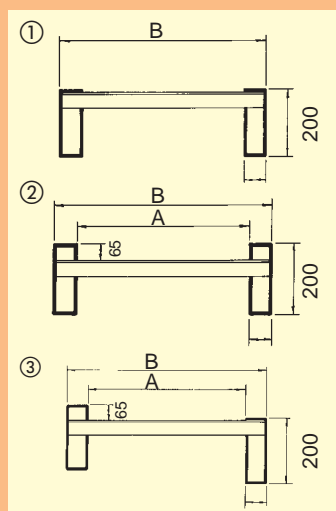

- ① bez okraje
- ② oboustranný okraj
- ③ jednostranný okraj

standard
standard
na přání

- ① patková opěra
- ② závěsné
- ③ závěsné
- ④ trubkové zajištění

standard
na přání
na přání
na přání

Díky zesílené jízdní ploše v oblasti nájezdu jsou tyto rampy vhodné pro vozidla s gumovými pásy.

Ostatní rozměry dle poptávky