

TYP AVS

pro vozidla s ocelovými pásy až do 8500 kg/pár



Tyto nájezdy byly speciálně vyvinuty pro nakládání těžkých stavebních strojů s ocelovými pásy, vysokozdvíhých vozíků a pracovních plošin. Jízdní plochu tvoří uzavřený protiskluzový hliníkový profil. Rampy jsou k dostání v následujících provedeních: s patkovou opěrou, závěsné, s trubkovým zajištěním pro hřídel 60 mm, sklápěcí s podpěrnou patou nebo dvoudílné s oddělenou patou.

Pro pevně zabudované nájezdy je k dispozici pružinový zvedák, který značně pomáhá při zvedání a spouštění. Ilustrační obrázky ukazují provedení se všemi možnostmi (sklápěcí vč. pružinového zvedáku).

TYP AVS 150

délka (mm)	vnitřní jízdní šířka (A) (mm)	vnější šířka (B) (mm)	zátížení (kg/pár) rozvor náprav 2,0 m	výškový rozdíl H u 30% stoupání (mm)	hmotnost (kg/ks)	obj. č.	
						bez okraje	s okrajem
2640	400	500 (+20)	7300	790	44	150.11.002	150.10.002
3040	400	500 (+20)	6300	910	49	150.11.004	150.10.004
3640	400	500 (+20)	5200	1090	57	150.11.007	150.10.007
4040	400	500 (+20)	4400	1210	64	150.11.009	150.10.009
4440	400	500 (+20)	3800	1330	70	150.11.011	150.10.011
5040	400	500 (+20)	3250	1510	79	150.11.014	150.10.014

TYP AVS 170

délka (mm)	vnitřní jízdní šířka (A) (mm)	vnější šířka (B) (mm)		zátížení (kg/pár) rozvor náprav 2,0 m	výškový rozdíl H u 30% stoupání (mm)	hmotnost (kg/ks)	obj. č.	
		bez okraje	s okrajem				bez okraje	s okrajem
2840	400	520 (+20)	500 (+20)	8000	850	51	170.11.003	170.10.003
3240	400	520 (+20)	500 (+20)	6900	970	58	170.11.005	170.10.005
3840	400	520 (+20)	500 (+20)	5300	1150	68	170.11.008	170.10.008
4240	400	520 (+20)	500 (+20)	4600	1270	73	170.11.010	170.10.010
4640	400	520 (+20)	500 (+20)	4000	1390	81	170.11.012	170.10.012
5240	400	520 (+20)	500 (+20)	3400	1570	90	170.11.015	170.10.015
5440	400	520 (+20)	500 (+20)	3200	1645	94	170.11.016	170.10.016

TYP AVS 200

délka (mm)	vnitřní jízdní šířka (A) (mm)	vnější šířka (B) (mm)	zátížení (kg/pár) rozvor náprav 2,0 m	výškový rozdíl H u 30% stoupání (mm)	hmotnost (kg/ks)	obj. č.	
						bez okraje	s okrajem
2840	450	580 (+20)	8500	850	65	200.11.003	200.10.003
3440	450	580 (+20)	8500	1030	78	200.11.006	200.10.006
4240	450	580 (+20)	8200	1270	95	200.11.010	200.10.010
4440	450	580 (+20)	7700	1330	100	200.11.011	200.10.011
5040	450	580 (+20)	6400	1510	110	200.11.014	200.10.014
5240	450	580 (+20)	6100	1570	115	200.11.015	200.10.015

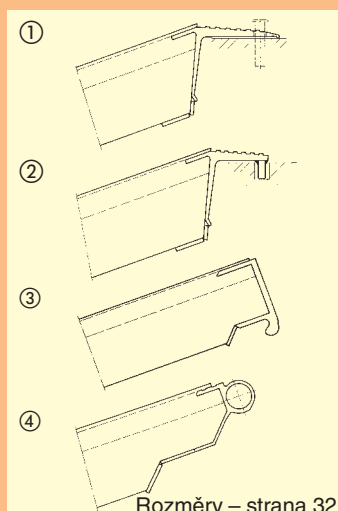
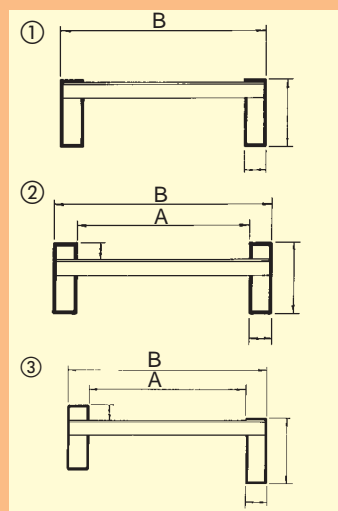

Rozměry – strana 32

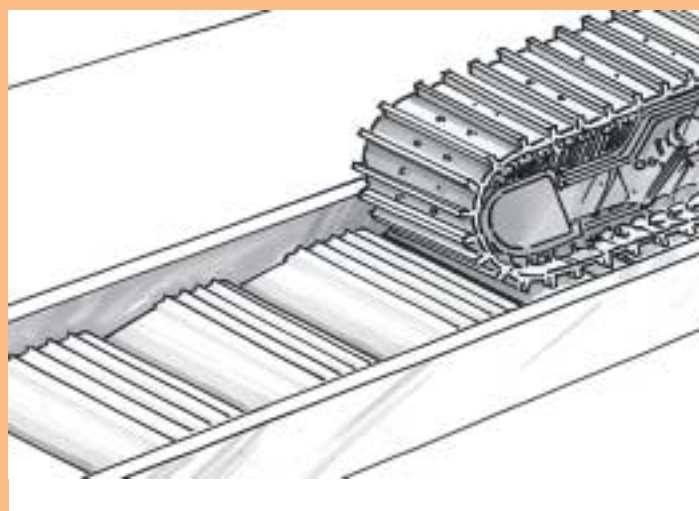

- ① bez okraje **standard**
- ② oboustranný okraj **standard**
- ③ jednostranný okraj **na přání**

- ① patková opěra **standard**
- ② závěsné **na přání**
- ③ závěsné **na přání**
- ④ trubkové zajištění **na přání**

Šupinovitý profil zaručuje optimální podmínky k tomu, aby ocelové pásy nepoškodily jízdní plochu ramp.

Ostatní rozměry dle poptávky

