

# TYP AVS 130

až 5150 kg/pár



Tyto rampy jsou určeny pro nakládání středně těžkých vozidel, jakou jsou minibagry, větší žací traktory nebo nakladače, které jsou vybaveny pneumatikami nebo gumovými pásy. Jízdní plocha je ve spodní části nájezdové plochy zpevněna, což podstatně prodlužuje životnost nájezdů. Rampy mohou být dodávány na přání zákazníka jak s ochrannými okraji tak i bez nich nebo jen s jednostranným okrajem. Všechny nájezdy je možno také obdržet ve sklápěcím provedení.



Pevná hliníková patka s čepovým zajištěním



délka (mm)	vnitřní jízdní šířka (A) (mm)	vnější šířka (B) (mm)	zátížení (kg/pár) rozvor náprav 1,5 m	výškový rozdíl H u 30% stoupání (mm)	hmotnost (kg/ks)	obj. č.	
						bez okraje	s okrajem
2510	325	405 (+20)	5150	750	26	130.01.003	130.00.003
3050	325	405 (+20)	4390	915	31	130.01.006	130.00.006
3590	325	405 (+20)	3470	1080	35	130.01.009	130.00.009
4130	325	405 (+20)	2860	1240	40	130.01.012	130.00.012
4670	325	405 (+20)	2430	1400	45	130.01.015	130.00.015
5210	325	405 (+20)	2120	1560	50	130.01.028	130.00.018

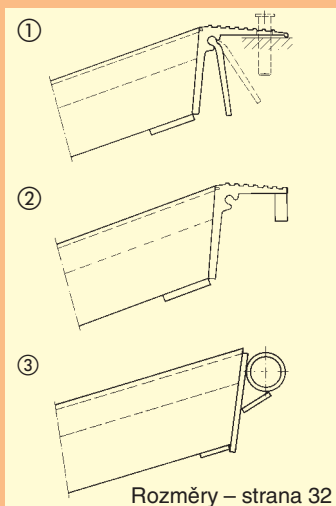
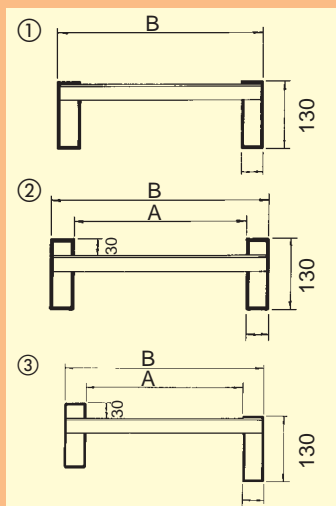

- ① bez okraje **standard**
- ② oboustranný okraj **standard**
- ③ jednostranný okraj **na přání**

- ① patková opěra **standard**
- ② závěsné **na přání**
- ③ trubkové zajištění **na přání**

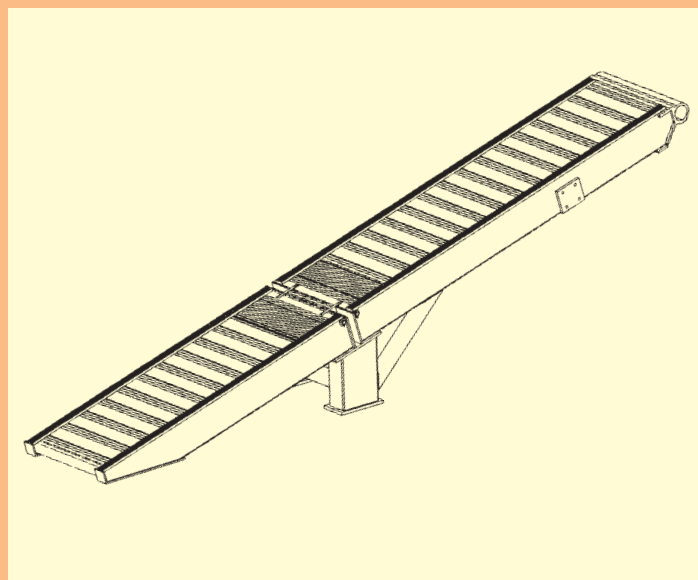

Všechny nájezdy je možno také obdržet ve sklápěcím provedení.

Ostatní rozměry dle poptávky