

## Sanace ramp

Tato metoda byla vyvinuta pro rampy bez okrajového profilu. Skládá se z ocelového plechu, který je zarovnan s přední hranou rampy a pevně spojen pomocí čepů. Shora je navařena vodící lišta nebo přemostění. Pod přemostěním nebo pod vodící lištou jsou šrouby připevněny čtyřhranné desky v rozestupu cca 300 mm a přivařeny ke konstrukci přemostění. Tímto způsobem je zaručeno bezpečné a trvalé upevnění přemostění.



Ocelové desky 80x80x10, připevněné hmoždinkami zespodu vodícího nájezdu nebo pevného přemostění se spodním svárem.

Pozinkovaný ocelový plech na horní straně rampy, upevněný čepy.

Ukončení spojené s hranou rampy - horní svár.



### posunovací

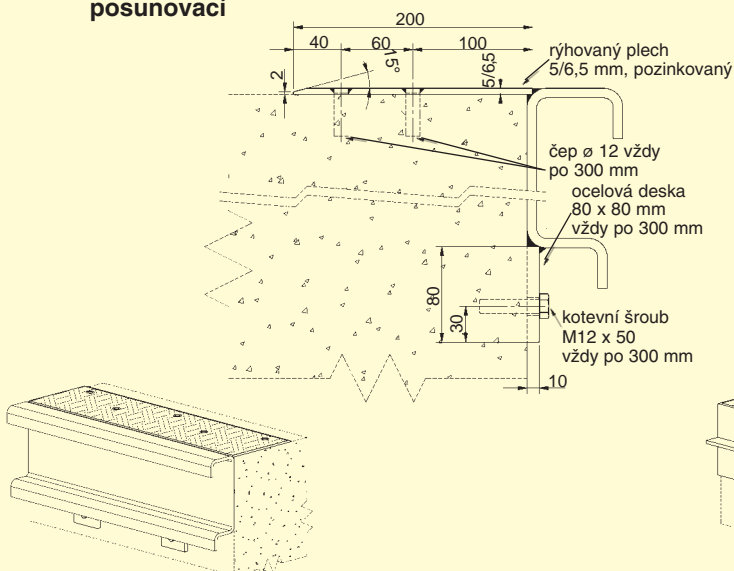

### stabilní

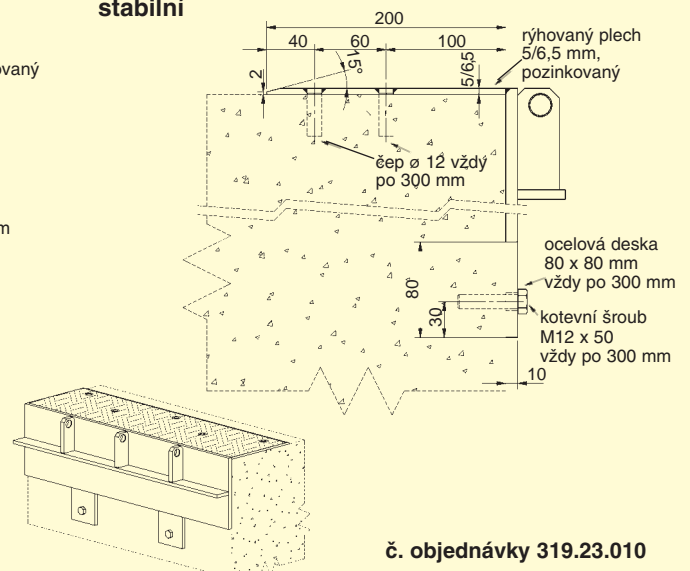

č. objednávky 319.23.010